

## 4"- os Nyomástartó csőház

**END PORT**

**69.0 bar (1000 psi)**

**ASME X**

Üzemi nyomás: 69,0 bar  
Szerkezeti rajz: 1MNC 1384

Üzemi hőmérséklet: -7°C - 45°C

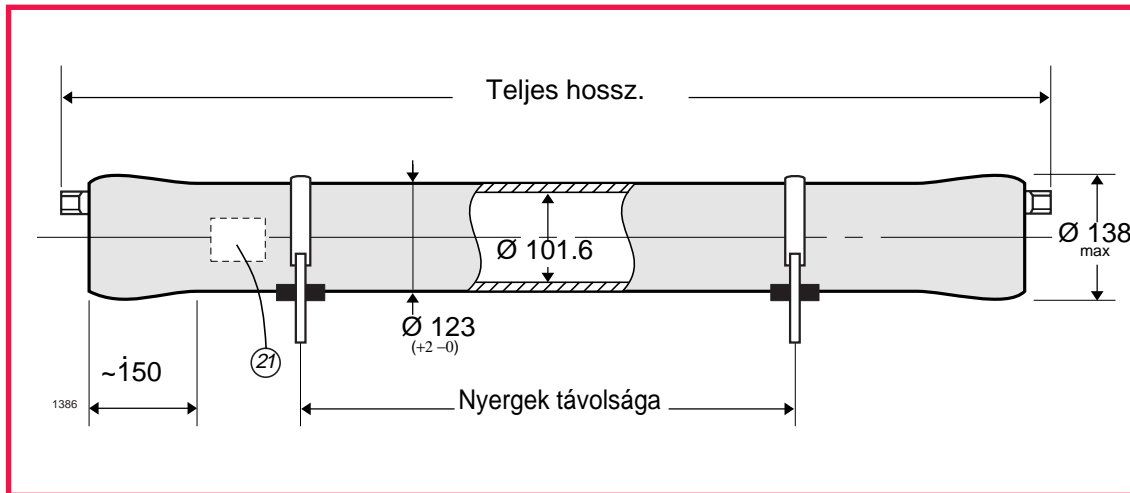

A csőház üvegszállal megerősített epoxi gyantából készült.

Az előírt alátámasztási távolságokat be kell tartani.

A nyomástartó csőházak olyan hosszban készülnek, hogy a vezető gyártók membránjai a szükséges darabszámokban beépíthetők legyenek.

Eltérés esetén vegye fel a kapcsolatot a gyártóval.

Betápvíz és koncentrátum csatlakozó méret: C 3/4"

Permeátum csatlakozó méret: C 1/2" BSP vagy 3/8" NPT

40"-os elemek száma	Teljes hossz. +/-7mm	Nyeregtávolság Max	Nyeregtávolság Min	Száraz súly Max
1a	1295	800	200	15 kg
1b	1346	800	200	15 kg
2	2413	1810	620	24 kg
3	3429	2450	1310	33 kg
4	4445	2820	2280	41 kg
5	5461	4650 c	3320 c	49 kg
6	6477	5010 c	4340 c	57 kg
7	7747	5340 c	5340 c	65 kg

Minden méret mm-ben

C = központi alátámasztás szükséges

**Phoenix Vessels**

# 4"-os Nyomástartó csőház

END PORT

69.0 bar (1000 psi)

ASME X

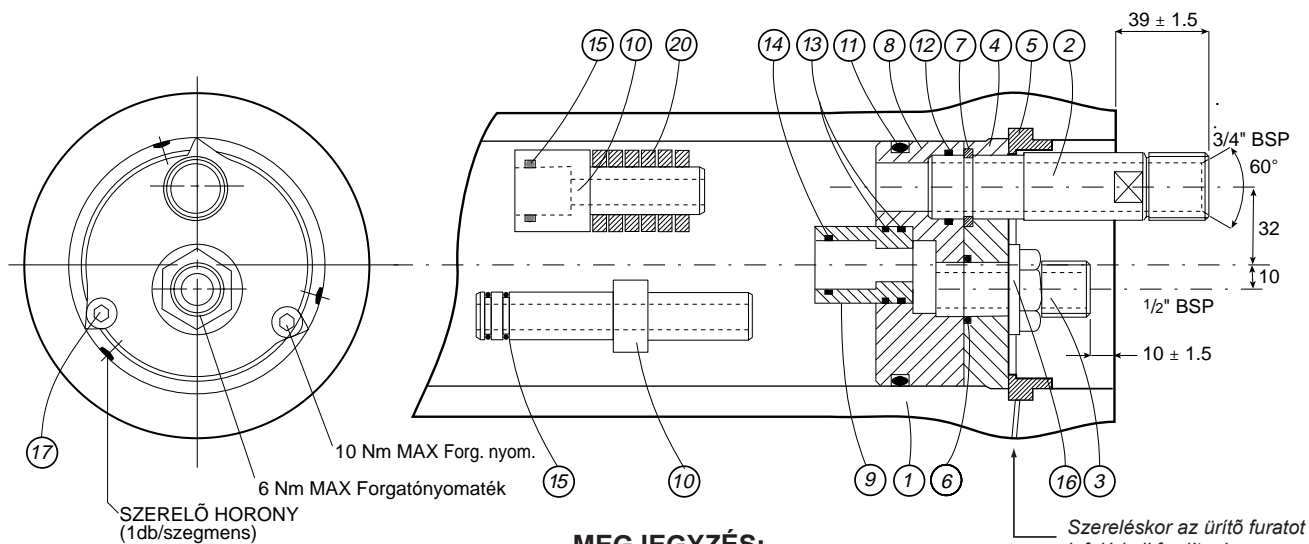

## MEGJEGYZÉS:

A külső csatlakozású membránokhoz '1A' hosszúságú házak tartoznak

A belső csatlakozású membránokhoz '1B' hosszúságú házak tartoznak

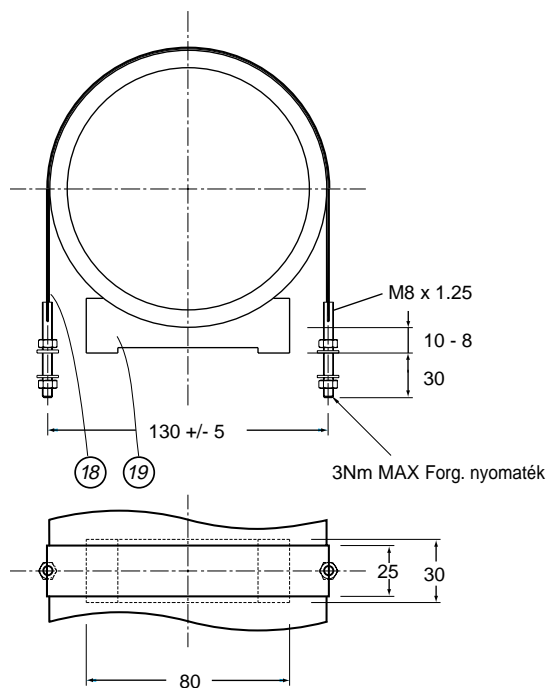
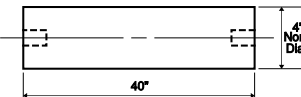

A csavarok és/vagy az anyák meghúzása a maximálisan megengedett forgatónyomaték min. 50%-ával történjen. SOHA NE LÉPJE TÚL A MEGENGEDETT ÉRTÉKET!  
Szereléshez az általános útmutatót használja.

Tétel	Megnevezés	Anyag	Kódszám	Db.
1	Csőház	Üvegszálás epoxi gyanta	PVL 40-10-1417	1
2	Koncentrátum csatl.	Rm. acél (SS2507)	PVL 40-10-1418	2
3	Permeátum cső	műanyag	PVL 40-10-2261	2
4	Támasztó lemez	Rm. acél (SS316)	PVL 40-10-1654	2
5	Támasztó szegmens	Rm. acél (SS316)	PVL 40-10-1104	2
6	'O' - gyűrű	EPDM	BS215 méret	2
7	Rögzítő gyűrű	Rm. acél (SS316)	PVL 40-10-1299	2
8	Véglemez	műanyag	PVL 40-10-1422/1587	2
9	Összekötő hüvely	műanyag	membrán szerint	2
10	Adapter (további elemekhez)	műanyag	membrán szerint	2
11	'O' - gyűrű	EPDM	BS342 méret	2
12	'O' - gyűrű	EPDM	BS120 méret	2
13	'O' - gyűrű	EPDM	BS121 méret	4
14	'O' - gyűrű	EPDM	membrán szerint	2/4
15	'O' - gyűrű	EPDM	membrán szerint	2/4
16	Ellenanya 1/2" BSP	műanyag	PVL 40-10-1423	2
17	Szegmens rögzítő csavar	Rm. acél (SS-A4)	PVL 40-10-1077	4
18	Kengyel	Rm. acél/Neoprene	PVL 40-10-1534	2/3
19	Nyereg	PU	PVL 40-10-1115	2/3
20	Hézagoló	műanyag	PVL 40-10-1728	6
21	Névtábla			1

A gyártó fenntartja a jogot a műszaki adatok megváltoztatására.

## INAQUA Hungary Kft.

H-1117 Budapest, Hunyadi János út 2.  
Telefon: +36-1-371-1202 Fax: +36-1-204-8916  
e-mail: sales@inaqua.hu