

## 8"-os Nyomástartó csőház

**END PORT**

**12.1 bar (175 psi)**

Üzemi nyomás: 12,1 bar  
Szerkezeti rajz: 1MNC 3019

Üzemi hőmérséklet: -7°C - 45°C

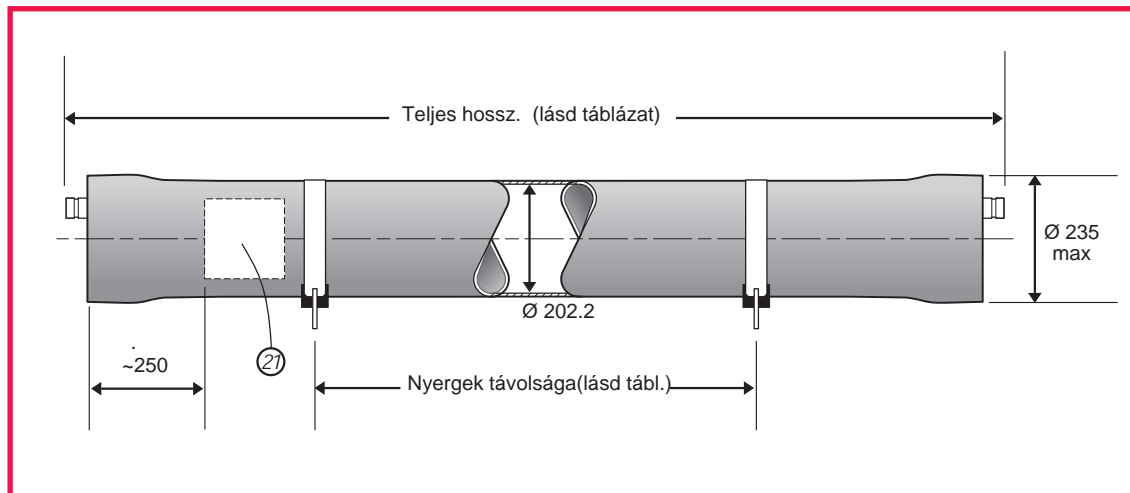

A csőház üvegszállal megerősített epoxi gyantából készült.

Az előírt alátámasztási távolságokat be kell tartani.

A nyomástartó csőházak olyan hosszban készülnek, hogy a vezető gyártók membránjai a szükséges darabszámokban beépíthetők legyenek.

Eltérés esetén vegye fel a kapcsolatot a gyártóval.

Betápvíz és koncentrátum csatlakozó méret: C 1.5"

Permeátum csatlakozó méret: C 1.0"

40"-os elemek száma	Teljes hossz. +/-7mm	Nyergek távolsága		Száras súly Max.1
		2 Nyereg Max/Min	3 Nyereg Max/Min	
1	1549	1100 700	- -	20 kg
1.5	2057	1400 1000	- -	23 kg
2	2565	1700 1300	- -	26 kg
3	3581	2400 1800	2400 1800	33 kg
4	4597	2950 2450	3250 2450	39 kg
4.5	5105	3200 2800	3700 2800	42 kg
5	5613	3450 3150	4150 3150	47 kg
6	6629	4000 3800	5000 3800	55 kg
7	7645	- -	5850 4850	62 kg
7.5	8153	- -	6200 5350	65 kg

Minden méret mm-ben

# 8"-os Nyomástartó csőház

**END PORT**

**12.1 bar (175 psi)**

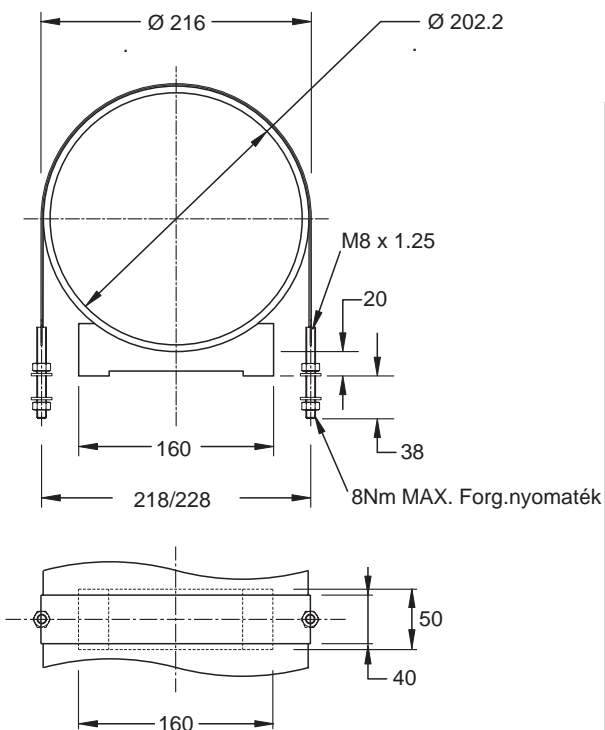
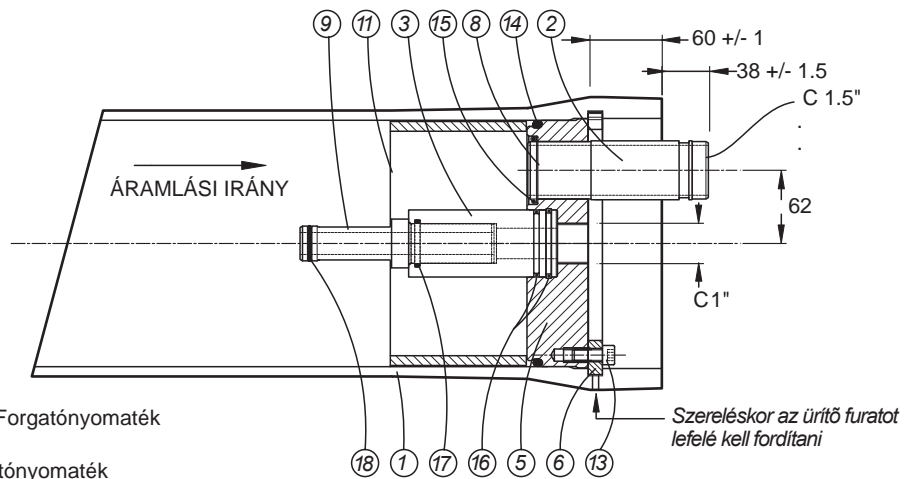
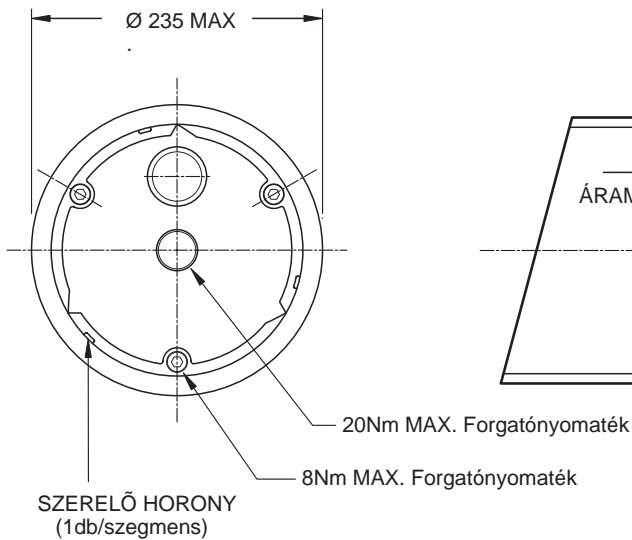

A csavarok és/vagy az anyák meghúzása a maximálisan megengedett forgatónyomaték min. 50%-ával történjen. SOHA NE LÉPJEN TÚL A MEGENGEDETT ÉRTÉKET!

Szereléshez az általános útmutatót használja.

Tétel	Megnevezés	Anyag	Kódszám	Db.
1	Csőház	Üvegszálalás epoxi gyanta	PVL - 3109	1
2	Koncentrárum csatl.	műanyag	PVL - 2488	2
3	Összekötő hüvely	UPVC	PVL - 1550	2
4				
5	Véglemez	műanyag	PVL - 2858	2
6	Támasztó szegmens	Rm. acél (SS316)	PVL - 1886	2
7				
8	Rögzítő gyűrű	Rm. acél (SS302)	PVL - 3062	2
9	Adapter	műanyag	membrán szerint	2
9a	Távtartó alátét	műanyag	PVL - 1674	8
10				
11	Távtartó gyűrű	műanyag	PVL - 1228	1
12				
13	Szegmens rögzítő csavar	Rm. acél (SS - A4)	PVL - 1520	6
14	'O' - gyűrű	EPDM	BS882 méret	2
15	'O' - gyűrű	EPDM	BS327 méret	2
16	'O' - gyűrű	EPDM	BS225 méret	4
17	'O' - gyűrű	EPDM	BS219 méret	2
18	'O' - gyűrű	EPDM	membrán szerint	2/4
19	Kengyel	Rm. acél/Neoprene	PVL - 1211	2/3
20	Nyereg	PU	PVL - 1075	2/3
21	Névtábla			1

A gyártó fenntartja a jogot a műszaki adatok megváltoztatására.

## INAQUA Hungary Kft.

H-1117 Budapest, Hunyadi János út 2.  
Telefon: +36-1-371-1202 Fax: +36-1-204-8916  
e-mail: sales@inaqua.hu